

LIMÓBEL

F I C H A T É C N I C A

DIVISORIAS Y BIOMBOS



M19

Los separadores M19 están fabricados con tableros de aglomerado de 19 mm de espesor, canteados en PVC de 2 mm y bilaminados a ambas caras. M19 está diseñado para la zonificación de espacios o separación entre usuarios de mesas y multipuestos.

Coefficientes de absorción acústica

Frecuencia media voz humana

Frecuencia (Hz)	100	125	160	200	250	315	400	500	630	800	1k	1,25K	1,6K	2K	2,5K	3,15K	4K	5K
Coefficiente de absorción	0,09	-0,04	0,00	0,07	-0,04	-0,04	0,00	0,02	-0,02	-0,04	0,02	0,02	-0,04	0,04	0,04	0,04	0,02	0,02

Características técnicas del material interno

	Unidades	
Resistencia a la flexión	N/mm ²	11
Módulo de elasticidad en flexión	N/mm ²	1600
Tracción perpendicular	N/mm ²	0,35
Tracción superficial	N/mm ²	0,8
Densidad	Kg/m ³	630 - 650



ACUSTIC BASIC

Separador fabricado en tablero de aglomerado de 25 mm de espesor, tapizado con costura doble central. Picos redondeados con radio 30 mm. Diseñado para la zonificación de espacios o separación entre usuarios de mesas y multipuestos. Componente fonoabsorbente con bajo coeficiente de absorción acústica.

Coefficientes de absorción acústica

Frecuencia media voz humana

Frecuencia (Hz)	100	125	160	200	250	315	400	500	630	800	1k	1,25K	1,6K	2K	2,5K	3,15K	4K	5K
Coefficiente de absorción	0,01	0,00	0,00	0,01	0,01	0,01	0,01	0,02	0,01	0,02	0,03	0,04	0,04	0,06	0,07	0,09	0,11	0,17

Características técnicas del material interno

	Unidades	
Resistencia a la flexión	N/mm ²	10,5
Módulo de elasticidad en flexión	N/mm ²	1500
Tracción perpendicular	N/mm ²	0,30
Tracción superficial	N/mm ²	0,8
Densidad	Kg/m ³	620 - 640



ACUSTIC PLUS

Separador fabricado en fibra porosa de madera de baja densidad de 31 mm de espesor, tapizado con costura doble central. Picos redondeados con radio 30 mm. Diseñado para la zonificación de espacios o separación entre usuarios de mesas y multipuestos. Componente fonoabsorbente con alto coeficiente de absorción acústica.

Coefficientes de absorción acústica

Frecuencia media voz humana

Frecuencia (Hz)	100	125	160	200	250	315	400	500	630	800	1k	1,25K	1,6K	2K	2,5K	3,15K	4K	5K
Coefficiente de absorción	0,02	0,02	0,04	0,04	0,06	0,06	0,06	0,08	0,06	0,06	0,10	0,10	0,12	0,14	0,14	0,14	0,18	0,16

Características técnicas del material interno

	Unidades	
Conductividad térmica	W / (m·K)	0,12
Reacción al fuego	Clase	D - s2,d0
Aislamiento acústico al ruido aéreo	Db	30/33



DIVISORIAS HEOS

Individual Frontal



MESAS	ANCHO	ALTO
2200:	2100	300
2000:	1900	300
1800:	1700	300
1600:	1500	300
1400:	1300	300
1200:	1100	300

Autoportante



MESAS	ANCHO	ALTO
2000	1900	300
1800	1700	300
1600	1500	300
1400	1300	300

Doble Frontal

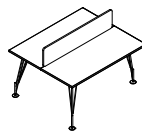

MESAS	ANCHO	ALTO
2000	1900	300
1800	1700	300
1600	1500	300
1400	1300	300

Individual Central

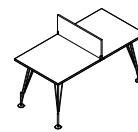

ANCHO	ALTO
900	300
800	300

Individual | Doble Lateral

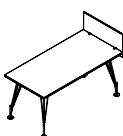

ANCHO	ALTO
900	400
800	400

Doble Lateral Encimera

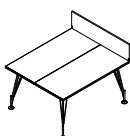

ANCHO	ALTO
1600	300

Doble Central Encimera

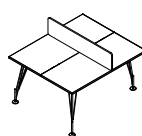

ANCHO	ALTO
1600	300

DIVISORIAS FORCE

Individual Frontal

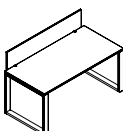

MESAS	ANCHO	ALTO
2000	1900	300
1800	1700	300
1600	1500	300
1400	1300	300
1200	1100	300
1000	900	300
800	700	300

Autoportante

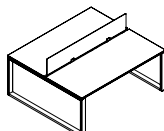

MESAS	ANCHO	ALTO
1800	1700	300
1600	1500	300
1400	1300	300
1200	1100	300

Doble Frontal

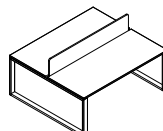

MESAS	ANCHO	ALTO
1800	1700	300
1600	1500	300
1400	1300	300
1200	1100	300

Individual | Doble Lateral

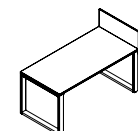

ANCHO	ALTO
800	400
600	400

Individual Central

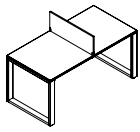

ANCHO	ALTO
800	300
600	300

Doble Lateral Encimera

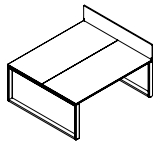

ANCHO	ALTO
1600	300
1200	300

Doble Central Encimera

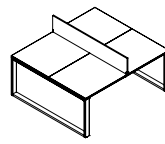

ANCHO	ALTO
1600	300
1200	300

DIVISORIAS NIX

Individual Frontal

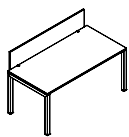

MESAS	ANCHO	ALTO
2000	1900	300
1800	1700	300
1600	1600	300
1400	1400	300
1200	1200	300
1000	1000	300
800	800	300

Autoportante

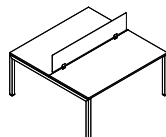

MESAS	ANCHO	ALTO
1800	1700	300
1600	1500	300
1400	1300	300
1200	1100	300

Doble Frontal

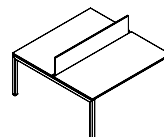

MESAS	ANCHO	ALTO
1800	1700	300
1600	1500	300
1400	1300	300
1200	1100	300

Individual | Doble Lateral

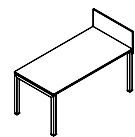

ANCHO	ALTO
800	400
600	400

Individual Central

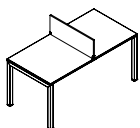

ANCHO	ALTO
800	300
600	300

Doble Lateral Encimera

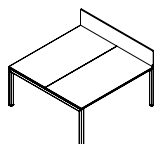

ANCHO	ALTO
1600	300
1200	300
1640	300
1240	300

Doble Central Encimera

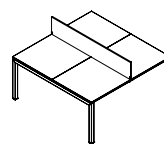

ANCHO	ALTO
1600	300
1200	300
1640	300
1240	300

DIVISORIAS ECO

Individual Frontal

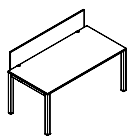

MESAS	ANCHO	ALTO
2000	1900	300
1800	1700	300
1600	1500	300
1400	1300	300
1200	1100	300
1000	900	300
800	700	300

Autoportante

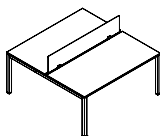

MESAS	ANCHO	ALTO
1800	1700	300
1600	1500	300
1400	1300	300
1200	1100	300

Doble Frontal

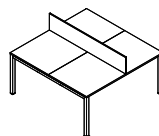

MESAS	ANCHO	ALTO
1800	1700	300
1600	1500	300
1400	1300	300
1200	1100	300

Individual | Doble Lateral

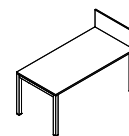

ANCHO	ALTO
800	400
600	400

Individual Central

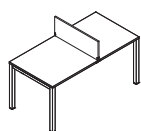

ANCHO	ALTO
800	300
600	300

Doble Lateral Encimera

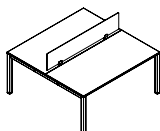

ANCHO	ALTO
1600	300
1200	300
1640	300
1240	300

Doble Central Encimera

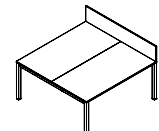

ANCHO	ALTO
1600	300
1200	300
1640	300
1240	300

DIVISORIAS M4

Individual Frontal

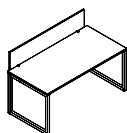

MESAS	ANCHO	ALTO
2000	1900	300
1800	1700	300
1600	1500	300
1400	1300	300
1200	1100	300
1000	900	300
800	700	300

Autoportante

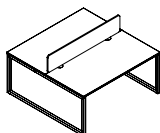

MESAS	ANCHO	ALTO
1800	1700	300
1600	1500	300
1400	1300	300
1200	1100	300

Doble Frontal

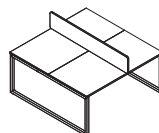

MESAS	ANCHO	ALTO
1800	1700	300
1600	1500	300
1400	1300	300
1200	1100	300

Individual | Doble Lateral

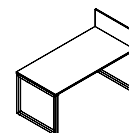

ANCHO	ALTO
800	400
600	400

Individual Central

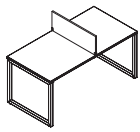

ANCHO	ALTO
800	300
600	300

Doble Lateral Encimera

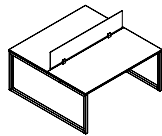

ANCHO	ALTO
1600	300
1200	300
1640	300
1240	300

DIVISORIAS HYDRA

Individual Frontal

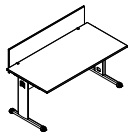

MESAS	ANCHO	ALTO
2000	1900	300
1800	1700	300
1600	1500	300
1400	1300	300
1200	1100	300
1000	900	300
800	700	300

Individual | Doble Lateral Individual Central

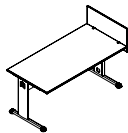

ANCHO	ALTO
800	400
600	400

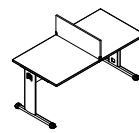

ANCHO	ALTO
800	300
600	300

DIVISORIAS BASICA

Individual Frontal

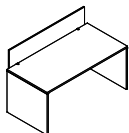

MESAS	ANCHO	ALTO
2000	1900	300
1800	1700	300
1600	1500	300
1400	1300	300
1200	1100	300
1000	900	300
800	700	300

Individual | Doble Lateral Individual Central

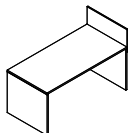

ANCHO	ALTO
800	400
600	400

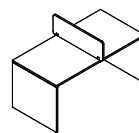

ANCHO	ALTO
800	300
600	300

DIVISORIAS HEAVEN

Individual Frontal

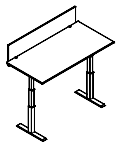

MESAS	ANCHO	ALTO
1800	1700	300
1600	1500	300
1400	1300	300
1200	1100	300

Individual Frontal

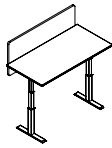

MESAS	ANCHO	ALTO
1800	1700	650
1600	1500	650
1400	1300	650
1200	1100	650

Individual | Doble Lateral

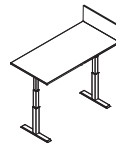

ANCHO	ALTO
800	400
600	400

Individual Central

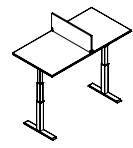

ANCHO	ALTO
800	300
600	300

DIVISORIAS MODULAR

Individual Frontal

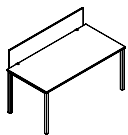

MESAS	ANCHO	ALTO
1800	1700	300
1600	1500	300
1400	1300	300
1370	1270	300
1200	1100	300
1000	900	300
800	700	300

Individual Central

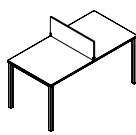

ANCHO	ALTO
800	300
600	300

DIVISORIAS POLIVALENTE

Individual Frontal

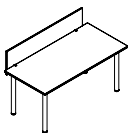

MESAS	ANCHO	ALTO
1800	1700	300
1600	1500	300
1400	1300	300
1370	1270	300
1200	1100	300
1000	900	300
800	700	300

Individual | Doble Lateral

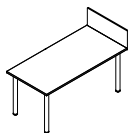

ANCHO	ALTO
800	400
600	400

Individual Central

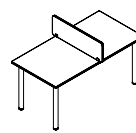

ANCHO	ALTO
800	300
600	300

BIOMBOS

• BIOMBO M19

M19: separador de melamina de 19 mm de espesor canteado en PVC de 2 mm. Diseñado para la zonificación de espacios o separación entre usuarios de mesas y multipuestos.

Biombo M19

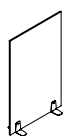

ALTO	ANCHO
1800	800 1000 1200
1500	800 1000 1200
1100	800 1000 1200

Unión Biombos M19

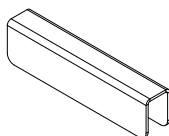

ANCHO	FONDO	ALTO
100	25	25

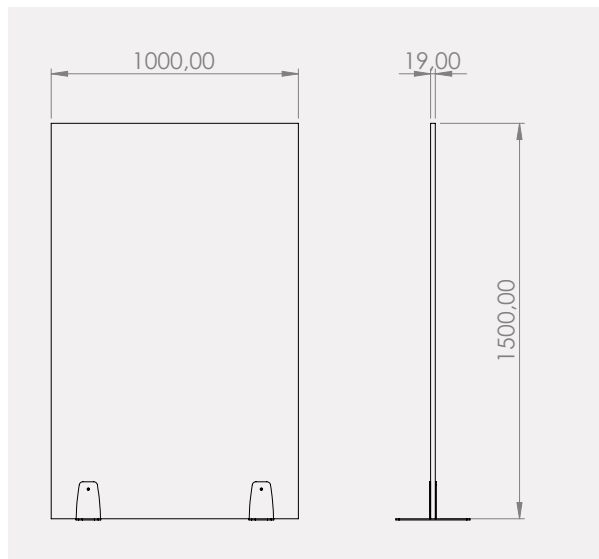

• BIOMBO ACOUSTIC PLUS

Acoustic Plus: separador fabricado en fibra porosa de madera de baja densidad de 31 mm de espesor, tapizado con costura doble central. Picos redondeados con radio 30 mm. Diseñado para la zonificación de espacios o separación entre usuarios de mesas y multipuestos. Componente fonoabsorbente con alto coeficiente de absorción acústica.

Biombo Acoustic Plus

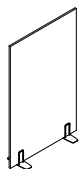

ALTO	ANCHO
1800	800 1000 1200
1500	800 1000 1200
1100	800 1000 1200

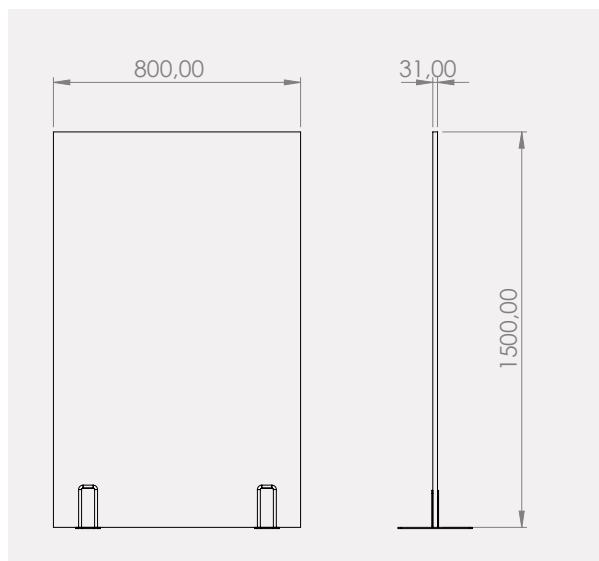

Soporte 45°

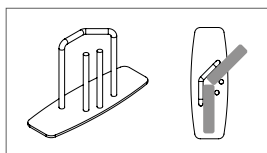

Soporte 90°

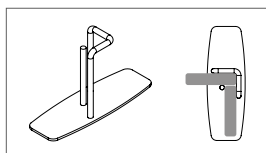

Soporte en cruz

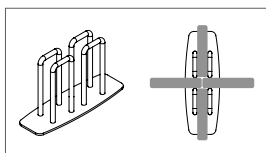

Soporte en T

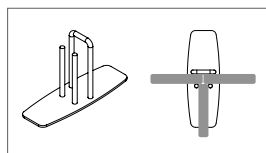

Soporte en recto

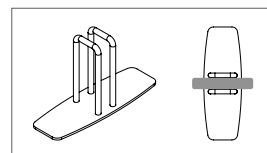

Unión 45°

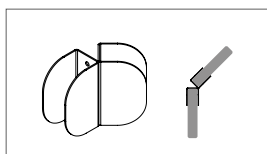

Unión 90°

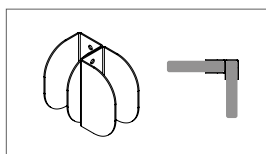

Unión en cruz

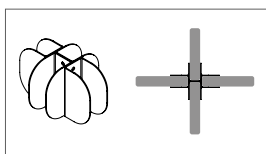

Unión en T

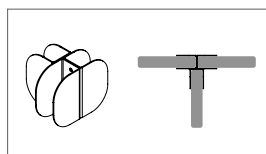

Unión recto

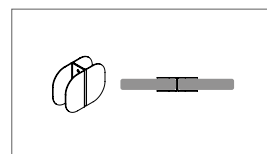

COMPLEMENTOS OPCIONALES

Las divisorias tienen una variedad de complementos y accesorios ideales para mejorar la experiencia del usuario dentro del espacio operativo, mejorando a su vez la estética del conjunto.

Bandeja

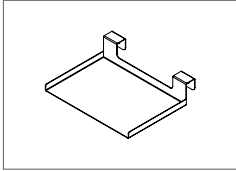

Pizarra Imán

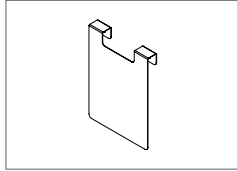

Soporte Móvil

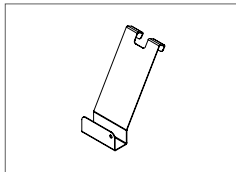

Soporte Televisión

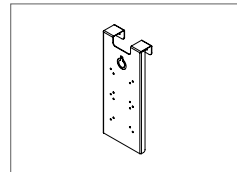

MANTENIMIENTO Y LIMPIEZA DE LOS PRODUCTOS

Melamina y madera



Proteja la superficie del producto

Utilice los protectores de escritorio para evitar arañazos de los elementos más habituales tales como: ordenador, ratón, bases de teléfonos.

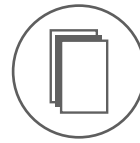

Nunca utilizar paños de papel

Se recomienda el uso de paños especializados en la limpieza de superficies específicas.



Evite arrastra objetos

En la medida de lo posible, procure levantar siempre los objetos para moverlos por la mesa.

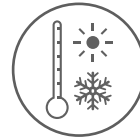

Agentes extremos

Evite exponer el producto a altas temperaturas o humedades.



Evite exponer directamente al sol

Los elementos de madera pueden cambiar su tonalidad al exponerlos directamente al sol, envejeciendo el producto prematuramente.



Limpieza

Para un mantenimiento periódico, frote con un paño húmedo impregnado en jabón PH neutro, o utilice un producto comercial apto para la madera.



Evite colocar vasos directamente sobre la tapa del producto

Los elementos húmedos, fríos y calientes, debilitan la pieza dañando el acabado y creando surcos y manchas. Para ello, utilice posavasos o similares.



Derrames o manchas

En el caso de derrame de algún líquido, séquelo con un paño al instante.

Agua: absorba con un paño o esponja.

Bebidas: limpie con un paño húmedo y séquelo.

Tinta: utilice alcohol, tantas veces como sea necesario.

Pegamento o esmalte: suele limpiarse con acetona.

Metal: acero y aluminio



Limpieza

Para un mantenimiento periódico, frote con un paño húmedo impregnado en jabón PH neutro, o utilice un producto comercial apto para la madera.



Evite mojar o humedecer

Evite mojar o humedecer las partes móviles o mecanismos.



Pulidos y cromados

Una limpieza excesiva puede alterar la caja de recubrimiento del metal.

Aluminio pulido: pasar paño de algodón seco para restablecer el brillo inicial.

Cromados: utilizar un poco de producto lavavajillas.



Proteja la superficie de la mesa.

Utilice los protectores de escritorio para evitar arañazos de los elementos más habituales tales como: ordenador, ratón, bases de teléfonos.

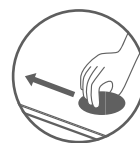

Evite arrastrar objetos

En la medida de lo posible, procure levantar siempre los objetos para moverlos por la mesa.



Limpieza

Para un mantenimiento periódico, frote con un paño húmedo impregnado en jabón PH neutro, o utilice un producto comercial apto para la madera.

Plásticos y lacados.



Limpieza

Para un mantenimiento periódico, frote con un paño húmedo impregnado en jabón PH neutro, o utilice un producto comercial apto para la madera.



Limpieza Ruedas

Las ruedas deben limpiarse cada cierto tiempo para evitar que la suciedad bloquee el rodamiento.



¿Qué es LEED? What's LEED?

LEED, son las siglas Leadership in Energy & Environmental Design (Directiva en energía y diseño ambiental). Se trata de un sistema de certificación de edificios sostenibles, desarrollado por el consejo de construcción verde de EE.UU.

LEED, stands for Leadership in Energy & Environmental Design (Directive on energy and environmental design). It is a certification system for sustainable buildings, developed by the green building council of the United States.

Filosofía LEED · LEED Philosophy

La certificación LEED representa una cultura, una forma de entender la vida y el trabajo: Una filosofía que contribuye a aumentar la productividad, generando un entorno saludable y amigable para los trabajadores, permitiendo a su vez, una reducción de las emisiones de CO2 a la atmósfera, la conservación del agua o la reducción de los residuos, durante todo el proceso productivo.

LEED certification represents a culture, a way of understanding life and work: A philosophy that contributes to increasing productivity, generating a healthy and friendly environment for workers, while allowing a reduction of CO2 emissions to the atmosphere, water conservation or the reduction of waste, throughout the production process.

Propósitos · Purposes

- Definir "Edificio Sostenible" estableciendo un estándar de medición común.
- Promover prácticas de proyecto integradoras y para la totalidad del edificio.
- Reconocer el liderazgo medioambiental en la industria del medio construido.
- Estimular la competencia en Sostenibilidad.
- Elevar la apreciación del consumidor sobre los beneficios que aportan los edificios sostenibles.

- Define "Sustainable Building" by establishing a common measurement standard.
- Promote integrative project practices and for the entire building.
- Recognize environmental leadership in the built environment industry.
- Stimulate competition in Sustainability.
- Raise the consumer's appreciation of the benefits provided by sustainable buildings.

Beneficios · Benefits

REDUCE:

- El impacto ambiental
- Descenso del uso de energía 20-25%.
- Descenso de emisiones de CO₂ 33%.
- Descenso del uso del agua 40-50 %.
- Descenso del residuo sólido 25%.

AUMENTA

- 20% El rendimiento de los usuarios.
- 2-15% Incremento de la productividad.
- Incremento en la producción.
- Incremento en ventas.
- Imagen de marca.

REDUCE:

- The environmental impact
- Decrease in energy use 20 - 25%.
- Decrease in CO2 emissions by 33%.
- Drop in water use 40 - 50%.
- Descent of the solid residue 25%.

INCREASE:

- 20% The performance of the users.
- 2-15% Increase in productivity.
- Increase in production
- Increase in sales
- Brand image.

Categorías · Categories

- LEED NC: Nuevas construcciones (New Construction).
- LEED EB: Edificios existentes. Funcionamiento y mantenimiento (Existing Building).
- LEED CI: Interiores comerciales. Remodelación (Commercial interiors).
- LEED CS: Fachadas y estructuras (Core & Shell).
- LEED ND: Desarrollos de urbanismo (Neighborhood Development).



LIMOBEL

En Sistemas Limobel, compartimos la filosofía LEED, por eso nuestros productos permiten la obtención de puntos LEED en 3 de los 6 estándares existentes, otorgando una mejora ambiental en el lugar y ayudando a la obtención de puntos en el proceso de certificación de los edificios donde se instale nuestro mobiliario.

In Sistemas Limobel, we share the LEED philosophy, that's why our products allow the obtaining of LEED points in 3 of the 6 existing standards, granting an environmental improvement in the place and helping to obtain points in the certification process of the buildings where our furniture is installed.



Producción y diseño

Nuestros productos han sido diseñados para fabricarse con un 60% de materiales reciclados, limitando el uso de sustancias peligrosas. Acero y maderas reciclables en un 100%. Componentes volátiles orgánicos. Embalajes realizados en cartón reciclado. Tintas de impresión en base de agua sin disolventes.



Production and design

Our products have been designed to be manufactured with 60% recycled materials, limiting the use of dangerous substances. Steel and 100% recyclable woods. Volatile organic components Packaging made of recycled cardboard. Printing inks on water base without solvents.



Uso

Garantías de uso con larga vida útil. Posibilidad de sustitución y reposición de las partes. Fácil mantenimiento y limpieza del producto.



Use

Guarantees of use with long useful life. Possibility of replacement and repositioning of the parts. Easy maintenance and cleaning of the product.



Eliminación y reciclaje

Alto grado de reciclabilidad. Todo nuestro mobiliario permite una rápida y fácil separación de componentes. Sistema de reutilización de embalajes, evitando la generación de residuos contaminantes.



Disposal and recycling

High degree of recyclability All our furniture allows a quick and easy separation of components. Reuse system for packaging, avoiding the generation of contaminant residues.



Transporte

Sistema desmontable empaquetado mediante volúmenes que facilitan la optimización del espacio, reduciendo el gasto de energía y la contaminación.



Transport

Removable system packaged by volumes that facilitate the optimization of space, reducing energy expenditure and pollution.

Nuestros proveedores cumplen con los certificados FSC Y PEFC que conceden la certeza de adquirir productos forestales, como madera y papel, provenientes de un bosque gestionado de modo sostenible.

Además, nuestros productos cuentan con certificados de calidad ISO en Sistemas de Gestión Ambiental, Eco-diseño de productos, Declaración ambiental de producto, eco-etiquetas y Sistema de Gestión de Calidad.

Our suppliers comply with the FSC and PEFC certificates that grant the certainty of acquiring forest products, such as wood and paper, from a sustainably managed forest.

In addition, our products have ISO quality certificates in Environmental Management Systems, Product Ecodesign, Environmental Product Declaration and Ecolabels, and Quality Management System.



LIMÓBEL

Ctra. Ciudad Real - Valdepeñas, Km 40 13179
Pozuelo de Calatrava · Ciudad Real
Email: Info@sistemaslimobel.com
Tel.: +34 926 840 678